



# INSTRUCTIONS D'INSTALLATION

Accessoire  
**TOP CASE  
(CLE DE TYPE WAVE)**  
Réf. 08L71-MJP-G50

Application  
**CRF1100A/A2/A4/D/D2/D4**

N° de publication  
**MII**  
Date de publication  
**Juillet 2021**

**Concessionnaire Honda : veuillez remettre un exemplaire de ces instructions au client.**

## LISTE DES PIECES

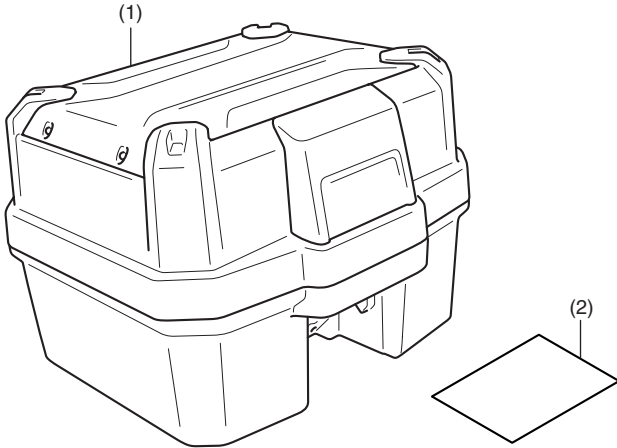

N°	Description	Qté
(1)	Top case	1
(2)	Infos URL	1

### VERROU DU TOP CASE Vendu séparément

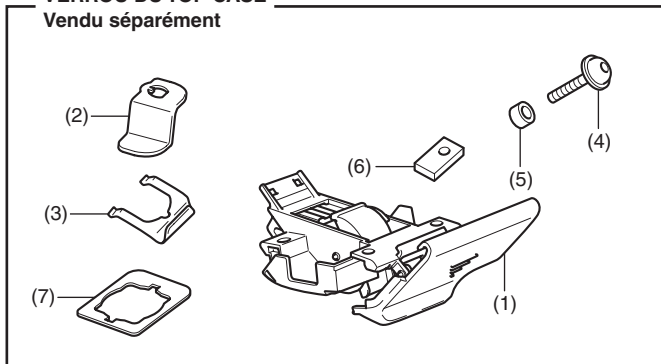

N°	Description	Qté
(1)	Ensemble de serrure	1
(2)	Plaque de serrure	1
(3)	Ressort de serrure	1
(4)	Boulon à six pans 6 mm	4
(5)	Collier	4
(6)	Ecrou carré 6 mm	4
(7)	Rondelle de serrure	1

### SUPPORT DU PORTE-BAGAGES Vendu séparément

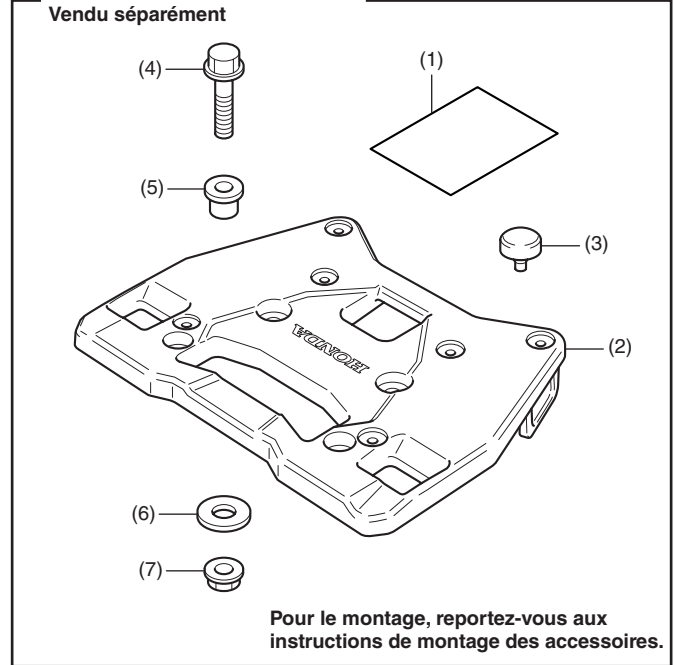

N°	Description	Qté
(1)	Infos URL	1
(2)	Base du support	1
(3)	Caoutchouc	6
(4)	Boulon à collerette 8 mm	4
(5)	Collier à bride	4
(6)	Rondelle	4
(7)	Ecrou à collerette 8 mm	4

### PIECES DE CARROSSERIE 1 CLE Vendu séparément

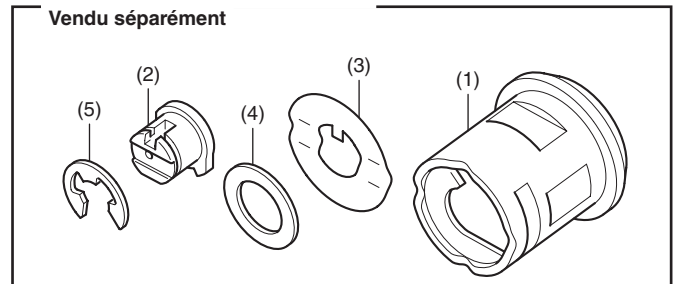

N°	Description	Qté
(1)	Corps du barillet	1
(2)	Joint intérieur	1
(3)	Assiette de ressort	1
(4)	Rondelle	1
(5)	Bague en E	1

### BARILLET INTERNE 1 CLE (clé de type Wave)

Vendu séparément

- N'utilisez pas les fentes [dotted box].

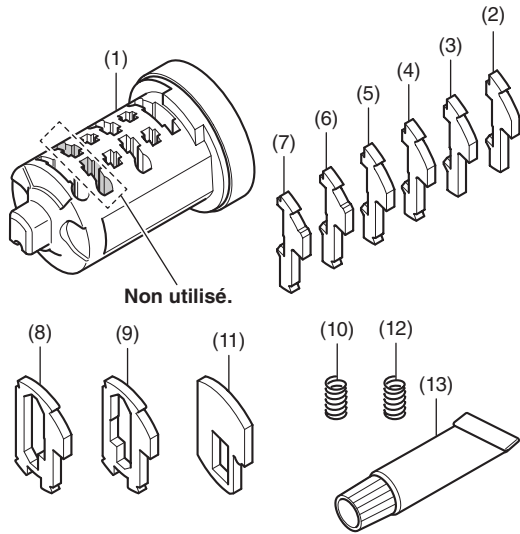

Non utilisé.

N°	Description	Qté
(1)	Barillet interne	1
(2)	Contrepoids n°1	6
(3)	Contrepoids n°2	6
(4)	Contrepoids n°3	6
(5)	Contrepoids n°4	6
(6)	Contrepoids n°5	6
(7)	Contrepoids n°6	6
(8)	Contrepoids de verrouillage A	1
(9)	Contrepoids de verrouillage B	1
(10)	Ressort (couleur argent)	13
(11)	Contrepoids de butée	2
(12)	Ressort de butée (noir)	2
(13)	Graisse	1

### OUTILS ET FOURNITURES NECESSAIRES

Clé hexagonale (4 mm)

Pince à bec long

Clé dynamométrique

### CAPACITE DE CHARGEMENT MAXIMALE

- Le poids du chargement ne doit pas dépasser la capacité de chargement maximale suivante :

Capacité de chargement maximale	
Top case	6,0 kg

### TABLEAU DES COUPLES

Serrez les vis, boulons et écrous selon les valeurs de couple spécifiées. Reportez-vous au manuel d'entretien pour connaître les valeurs de couple des pièces retirées.

Élément	Nm	kgf.m
Boulon à six pans 6 mm	10	1,0

### < Remarques relatives au barillet de serrure >

- Ce produit est utilisé pour monter un barillet de serrure correspondant à la clé de la moto en associant six types de contrepois.
- Lorsque ce barillet de serrure est installé dans un boîtier ou dans un équipement similaire, l'équipement peut alors être utilisé à l'aide de la clé de la moto.

#### Associez six types de contrepois.

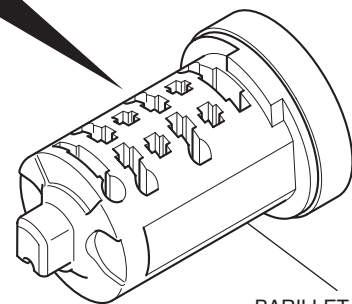
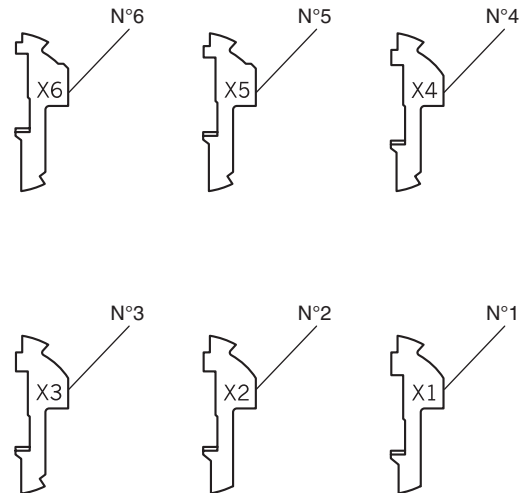

BARILLET INTERNE

## INSTALLATION

1. Les deux types de contrepoids de verrouillage illustrés sont fournis.

- La partie  possède une fente différente pour chacun des deux types de contrepoids de verrouillage.
- Compte tenu de leur petite taille, conservez les contrepoids dans le sac jusqu'à leur utilisation.

CONTREPOIDS DE  
VERROUILLAGE A

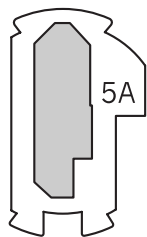

CONTREPOIDS DE  
VERROUILLAGE B

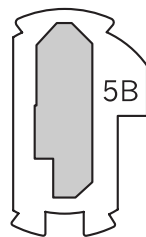

Le contrepoids de butée sera utilisé ultérieurement.

CONTREPOIDS  
DE BUTEE



2. Les six types de contrepoids illustrés sont fournis.

- La partie  possède une largeur différente pour chacun des six types de contrepoids.
- Compte tenu de leur petite taille, conservez les contrepoids dans le sac jusqu'à leur utilisation.

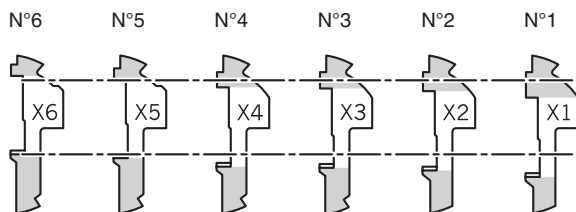

3. Montez les contrepoids et les ressorts (couleur argent) de la manière indiquée.

- Commencez par poser 4 contrepoids n°1.
- Inscrivez les contrepoids utilisés dans le tableau ci-dessous.

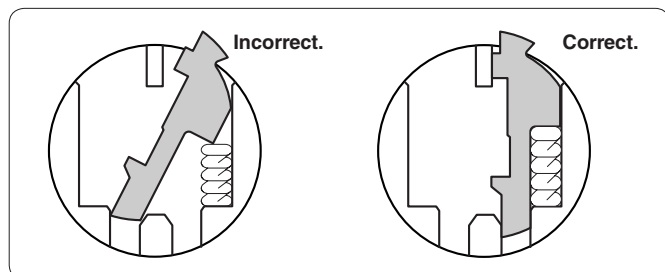
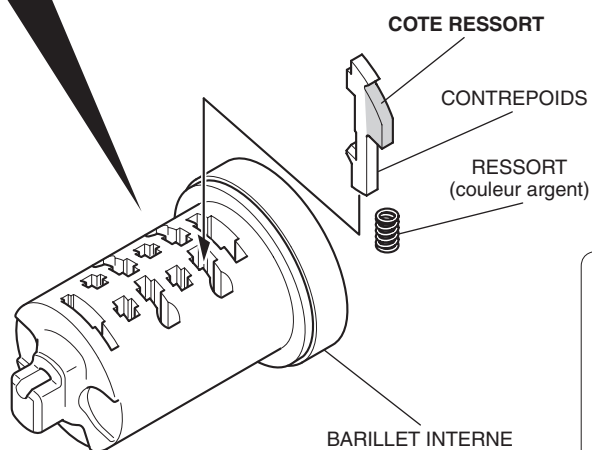
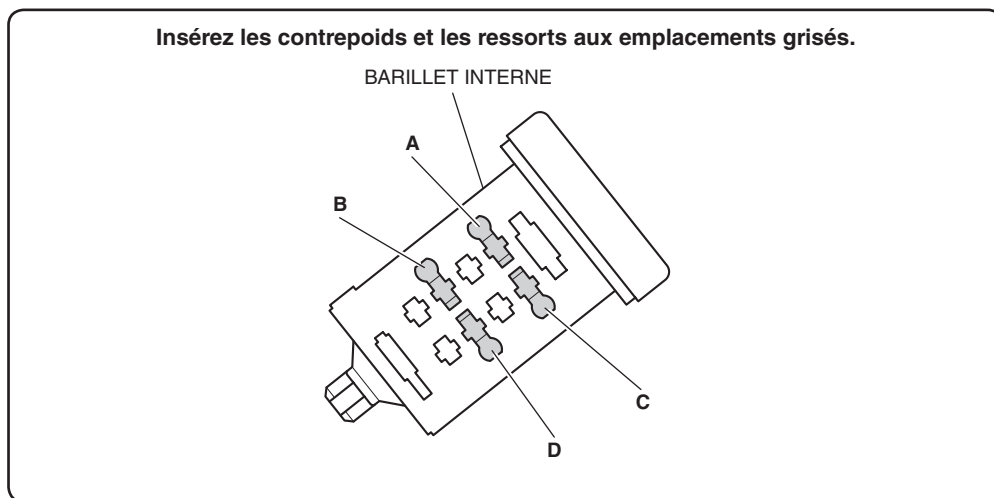

	Position A	Position B	Position C	Position D
Contrepoids n°1				
Contrepoids n°2				
Contrepoids n°3				
Contrepoids n°4				
Contrepoids n°5				
Contrepoids n°6				

4. Insérez la clé de la manière indiquée.
- Appuyez légèrement sur les contrepoids depuis le haut, puis insérez la clé.

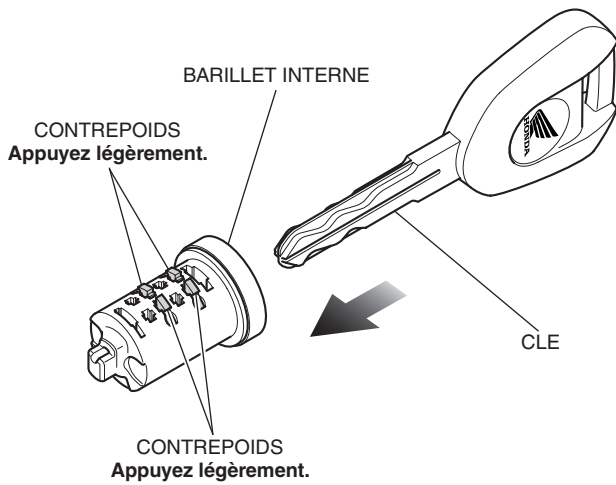

5. Assurez-vous que certains des contrepoids sont saillants. Marquez les emplacements des contrepoids saillants.
- Les positions des saillies des contrepoids ainsi que la hauteur de saillie varient en fonction de la clé.

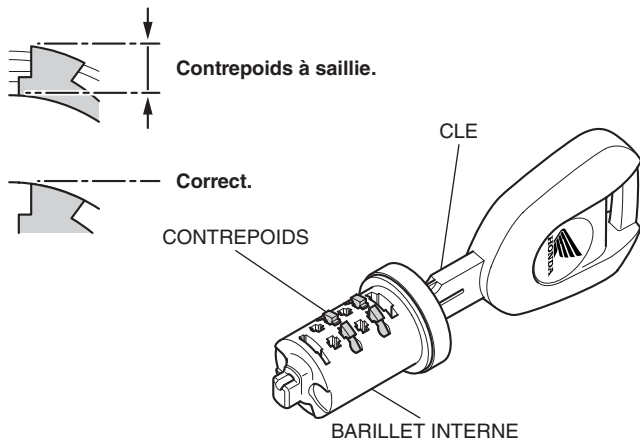

6. Appuyez légèrement sur le contrepoids, puis retirez la clé.
- Si vous appuyez trop fort, le ressort du contrepoids peut sortir.

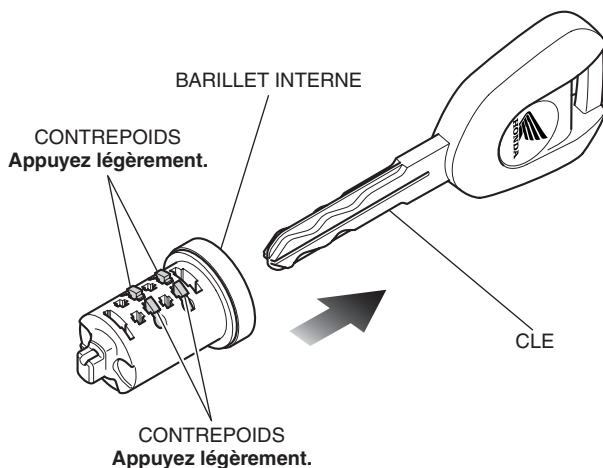

7. Extrayez le ou les contrepoids saillants.
- Laissez le ou les ressorts en place.

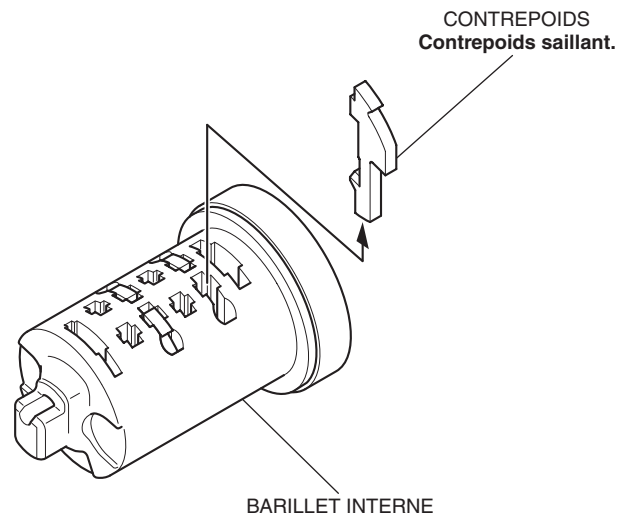

8. Insérez un ou plusieurs contrepoids différents aux emplacements marqués.
- Utilisez un nouveau contrepoids n°1.

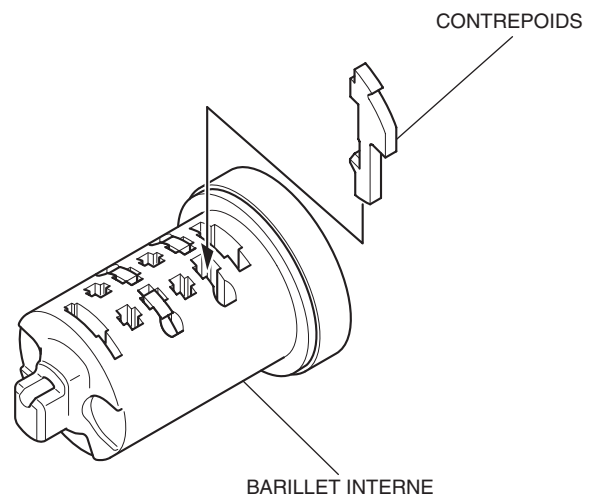

9. Répétez les étapes 4 à 8 en insérant différents contrepoids aux emplacements marqués jusqu'à ce qu'aucun contrepoids ne soit saillant.
- Appuyez légèrement sur les contrepoids depuis le haut, puis insérez la clé.

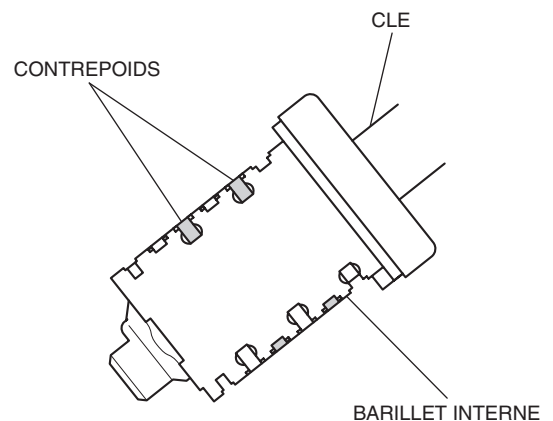

10. Posez les contrepoids et les ressorts (argent) sur le revers du barillet interne comme illustré.

- Commencez par poser deux contrepoids n°1.

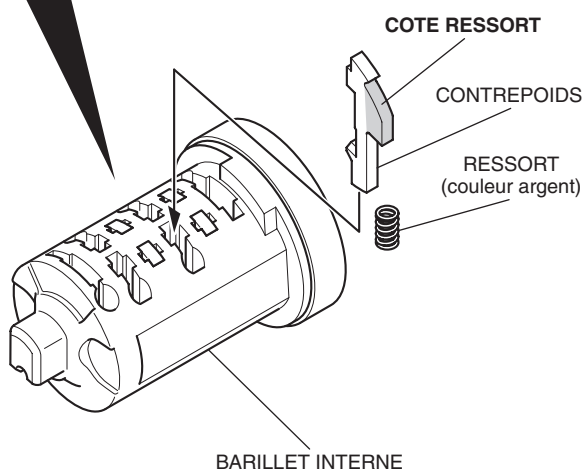
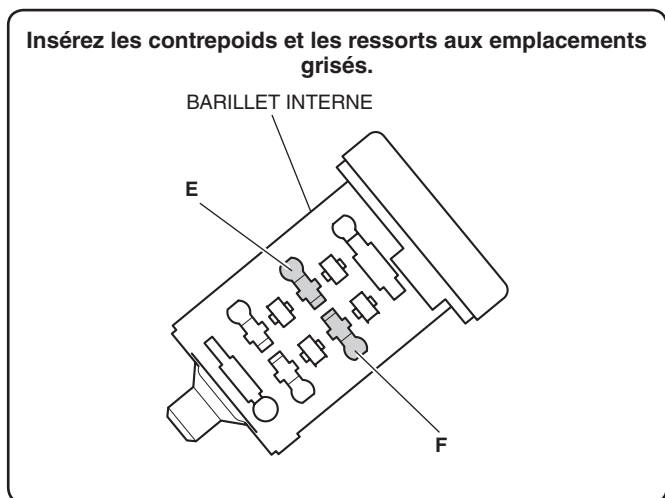

- Inscrivez les contrepoids utilisés dans le tableau ci-dessous.

	Position E	Position F
Contrepoids n°1		
Contrepoids n°2		
Contrepoids n°3		
Contrepoids n°4		
Contrepoids n°5		
Contrepoids n°6		

11. Suivez les étapes 4 à 8 pour monter le revers du barillet interne de la même manière.

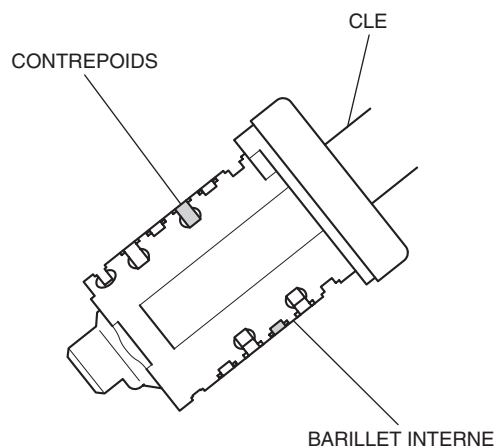

12. Posez le contrepoids de verrouillage comme illustré.

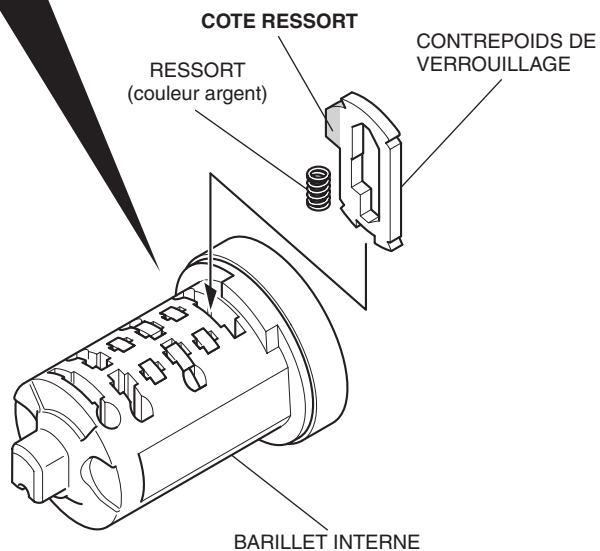
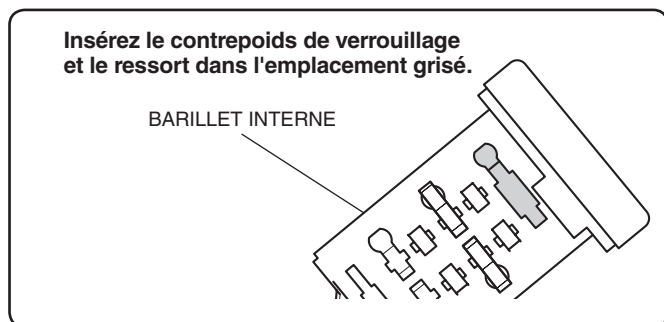

- Inscrivez les contrepoids utilisés dans le tableau ci-dessous.

Contrepoids de verrouillage A	
Contrepoids de verrouillage B	

13. Vérifiez que le contrepois de verrouillage n'est pas saillant.

- Si le contrepois de verrouillage est saillant, remplacez-le et vérifiez à nouveau.

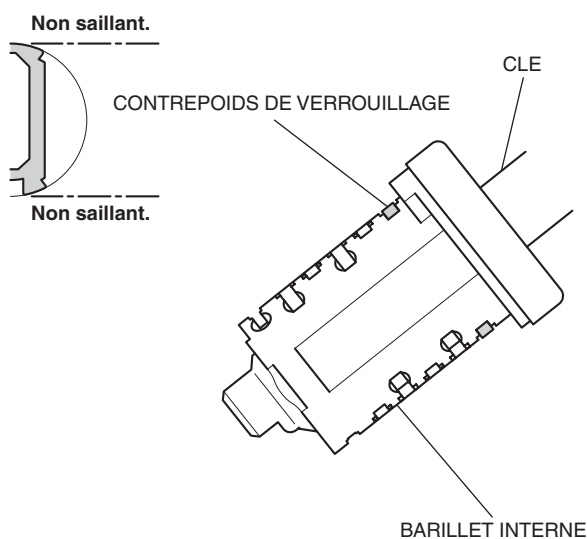

14. Insérez le barillet interne monté dans le corps du barillet de la manière indiquée.

- Vérifiez que le barillet interne tourne facilement dans le sens horaire.

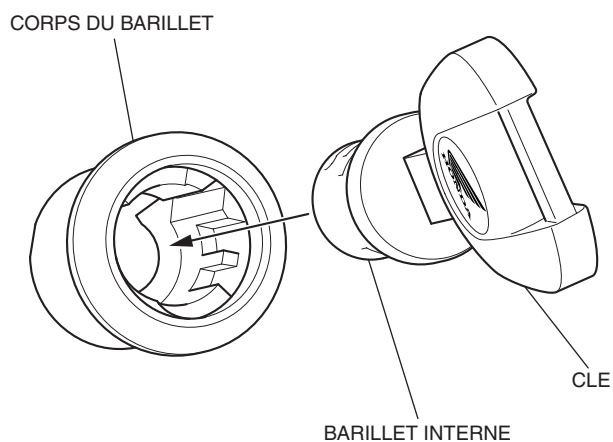

15. Extrayez le barillet interne.

16. Appuyez légèrement sur les contrepois, puis extrayez la clé.

17. Posez le contrepois de butée et le ressort de butée (noir) de la manière indiquée.

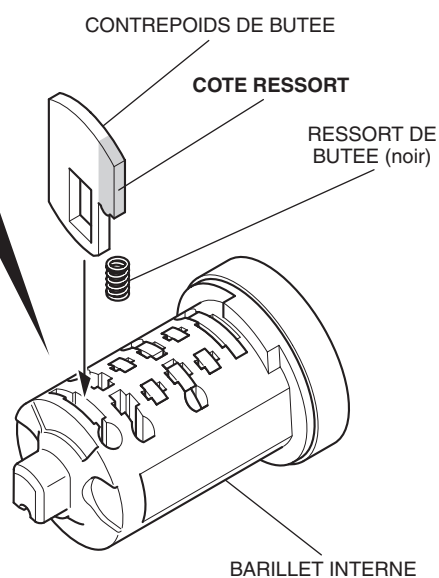
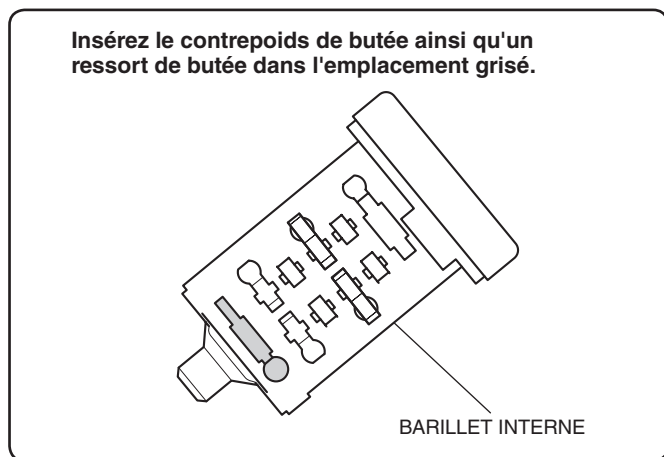

18. Insérez la clé de la manière indiquée.

- Appuyez légèrement sur les contrepois depuis le haut, puis insérez la clé.
- Assurez-vous que le contrepois de butée sort.

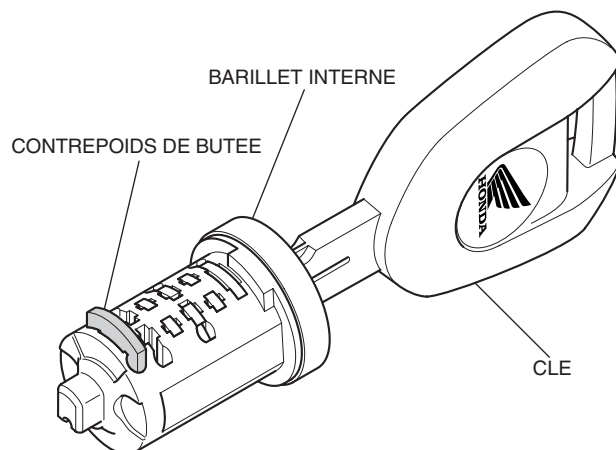

19. Appliquez de la graisse sur les emplacements grisés de la manière indiquée.

- Appliquez de la graisse sur le joint interne, le contrepoids et sur la circonférence extérieure du barillet interne.
- Utilisez uniquement la graisse fournie.

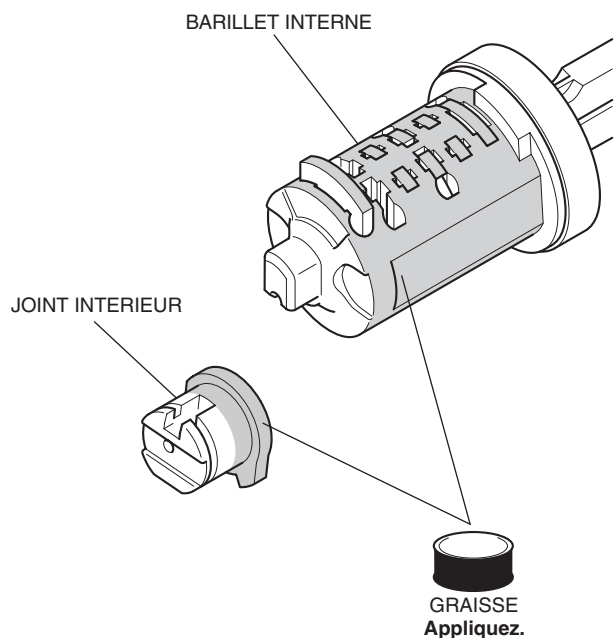

20. Posez le joint intérieur dans le corps du barillet de la manière indiquée.

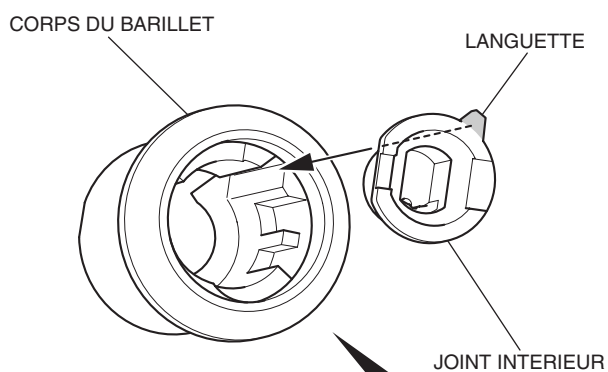

Alignez la languette sur la petite encoche.

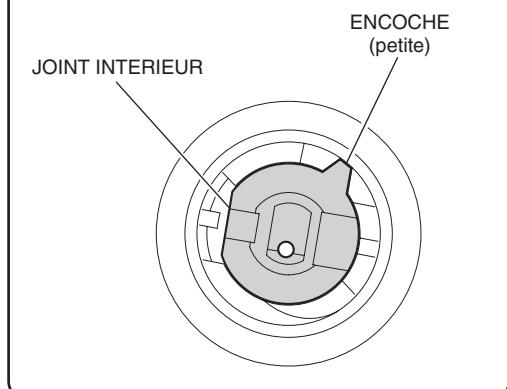

21. Montez le barillet interne en faisant glisser le contrepoids de butée le long du guide d'insertion tout en le faisant tourner.

- Si vous ne parvenez pas à insérer le barillet interne, vérifiez de nouveau qu'aucun contrepoids autre que le contrepoids de butée n'est saillant.

Assurez-vous que la surface du joint intérieur est correctement alignée de la manière indiquée.

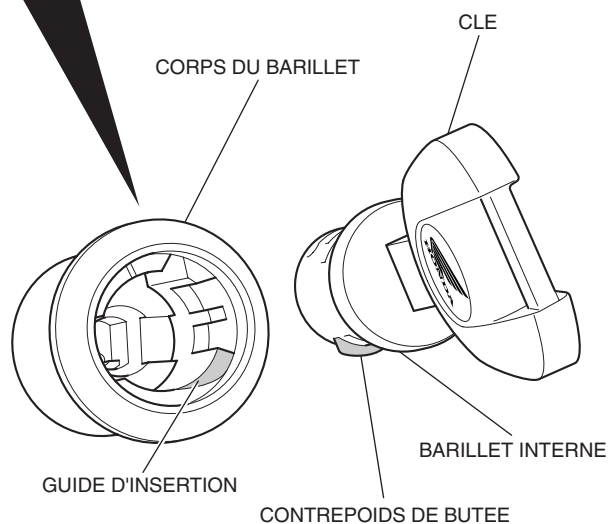
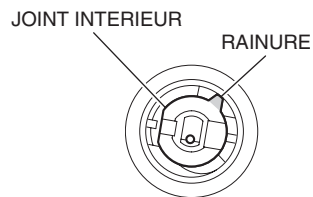

Tournez dans le sens horaire tout en appuyant pour l'insérer.

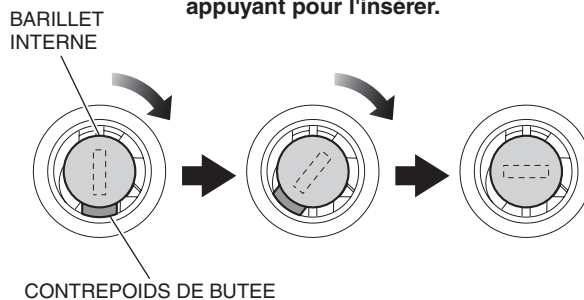

22. Extrayez la clé et vérifiez que le barillet interne ne sort pas.



23. Insérez la clé et fixez le corps de cylindre assemblé sur l'ensemble de serrure, comme illustré.

- Utilisez uniquement la graisse fournie.

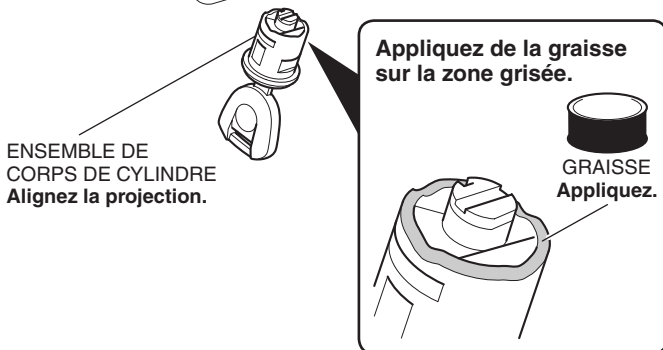
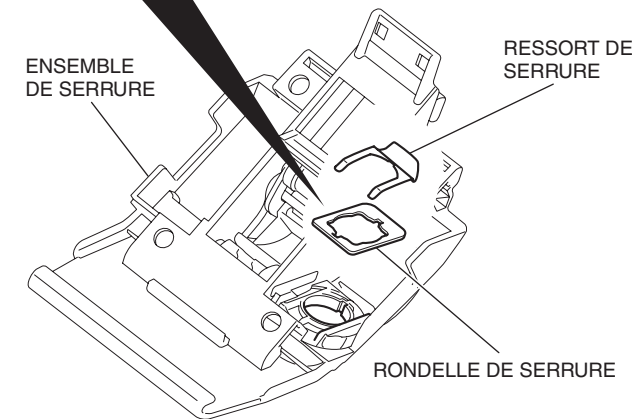
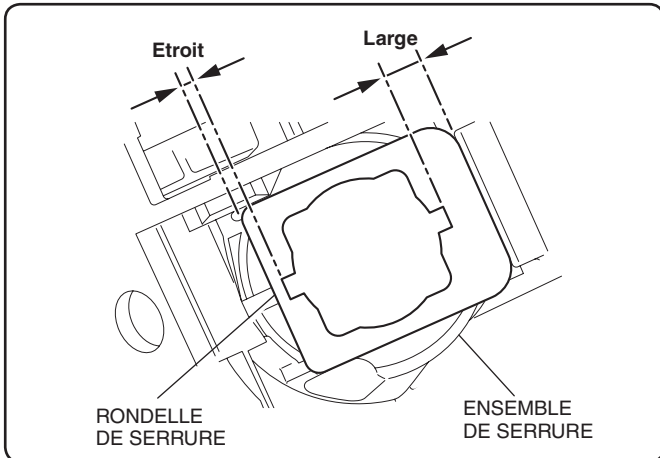

Installez le ressort de serrure en alignant la projection sur l'ensemble de corps de cylindre avec la découpe de l'ensemble de serrure comme illustré.

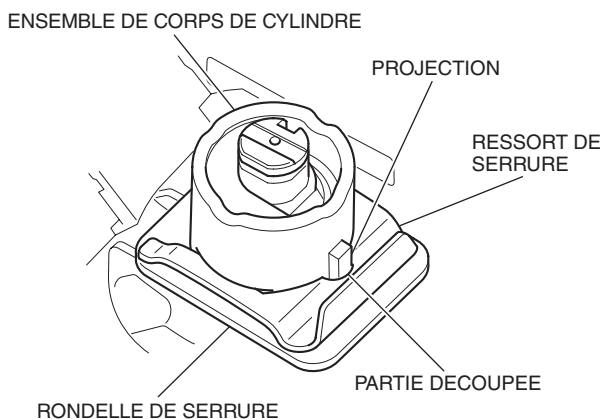

24. Installez l'assiette de ressort comme illustré.

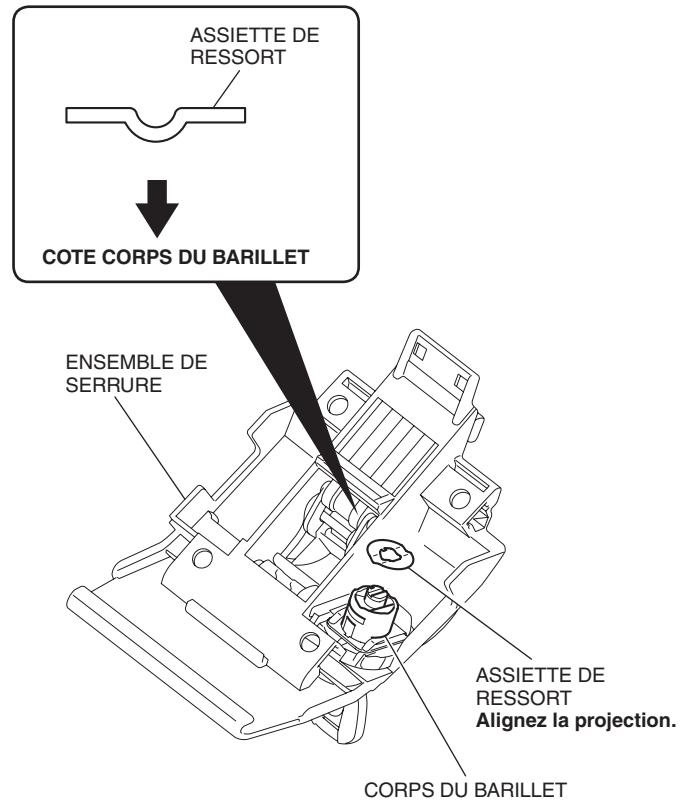

25. Installez la plaque de serrure, la rondelle et la bague en E de la manière indiquée.

- Alignez la saillie de la plaque de serrure sur la découpe du joint intérieur.

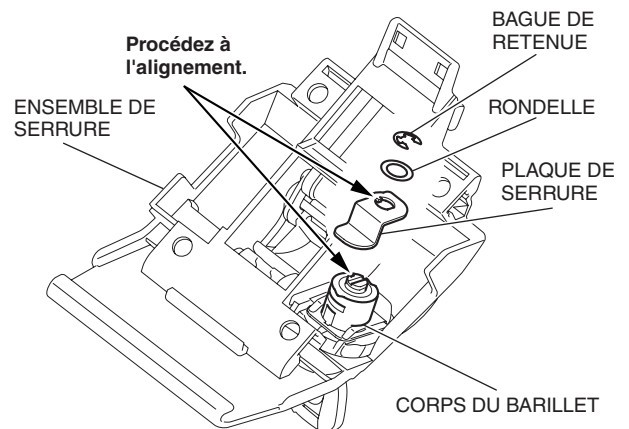

26. Tournez la clé et vérifiez le système de la serrure comme illustré.

- Si le système de la serrure ne fonctionne pas, assemblez à nouveau le corps de cylindre.

<VERROUILLAGE>

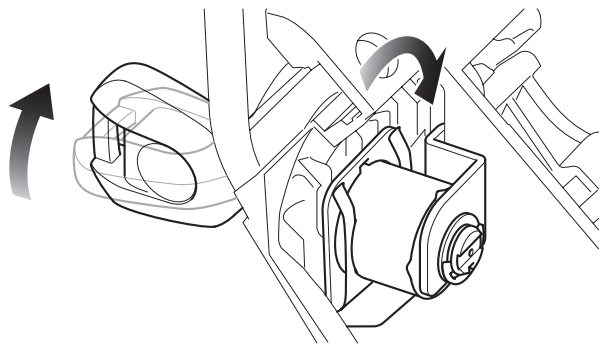

<DEVERROUILLAGE>

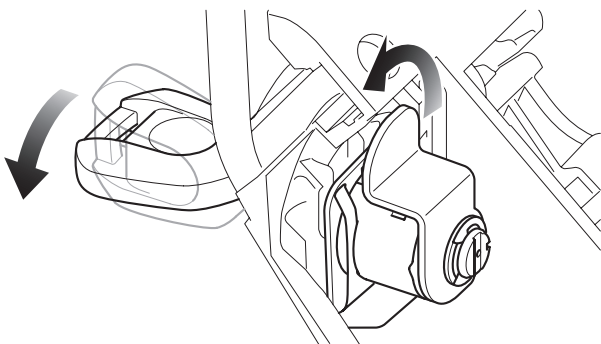

27. Installez les écrous carrés de 6 mm comme illustré.

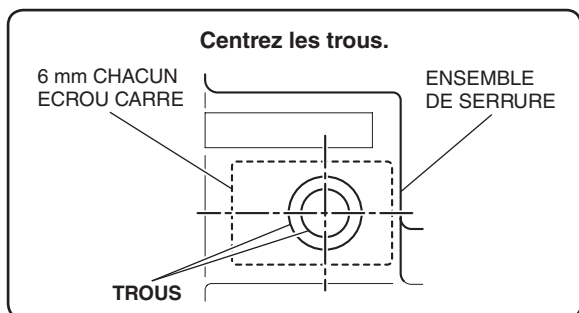
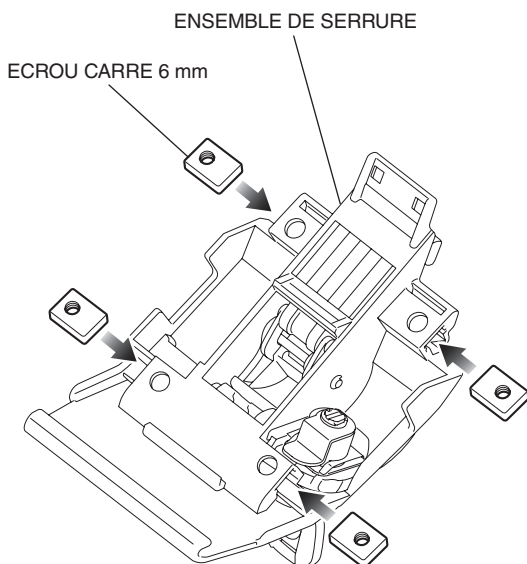

28. Abaissez le levier et tournez la clé dans le sens inverse des aiguilles d'une montre, comme indiqué.

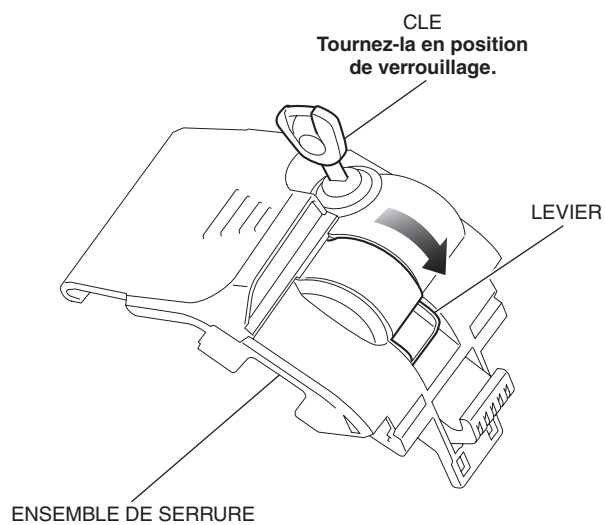

29. Ouvrez le couvercle.

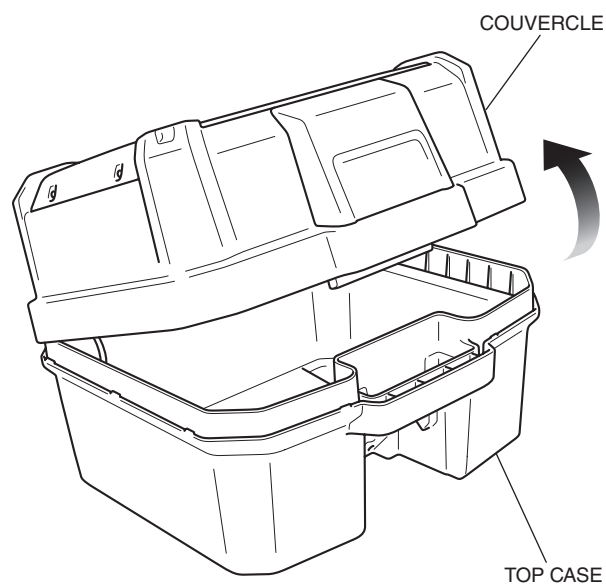

30. Installez l'assemblage de la serrure sans forcer dans le top case comme illustré.

**Accrochez l'assemblage de la serrure sur la nervure du top case comme illustré.**

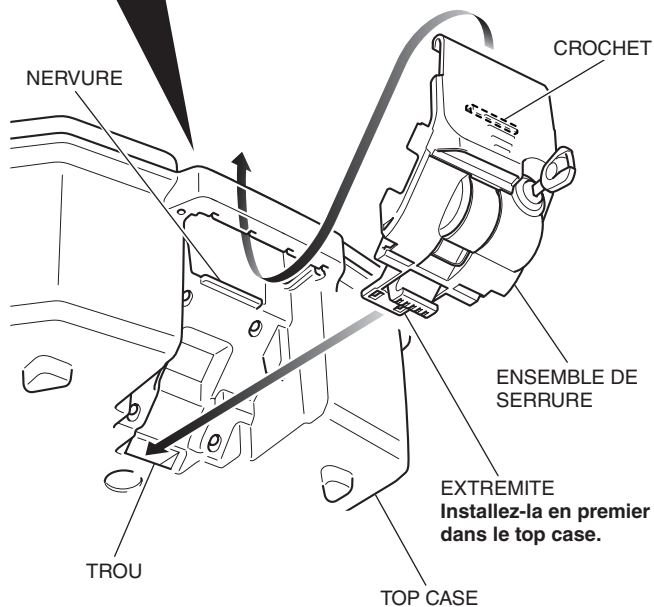
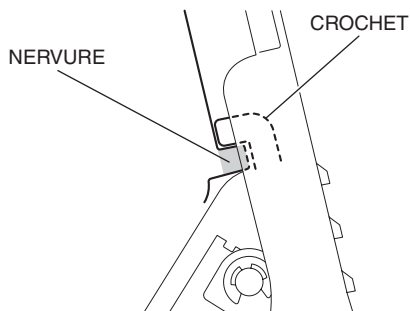

31. Fixez l'assemblage de la serrure de la manière indiquée.

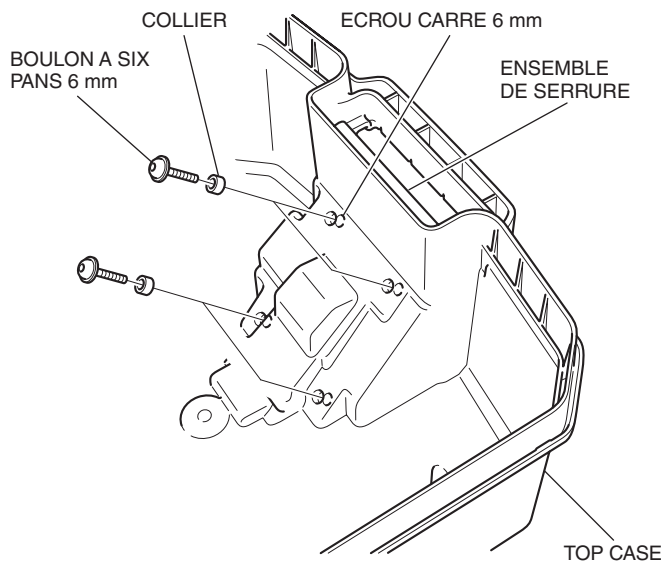

## UTILISATION DU TOP CASE

### ⚠ ATTENTION

- Pour éviter les brûlures, laissez refroidir le moteur, le système d'échappement, le radiateur, etc., avant de monter et déposer l'accessoire.

### Comment ouvrir le top case ?

1. Insérez la clé et tournez-la dans le sens des aiguilles d'une montre pour déverrouiller la serrure.

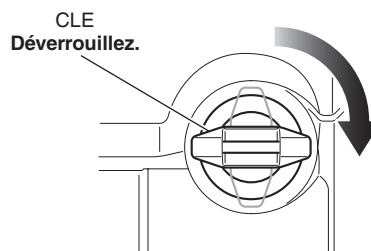

2. Tirez la charnière vers le haut comme illustré.

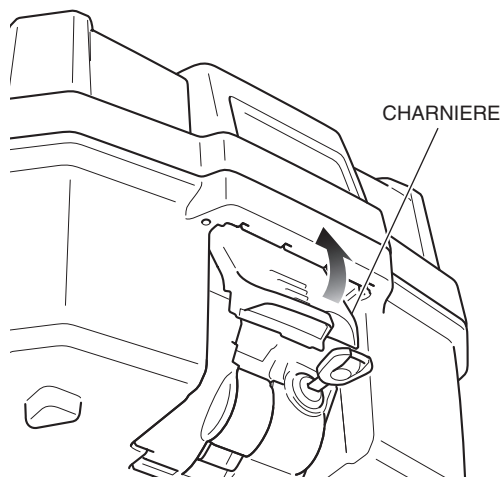

3. En soulevant la partie supérieure de la charnière, déplacez la charnière vers le bas comme illustré et ouvrez le coffre.

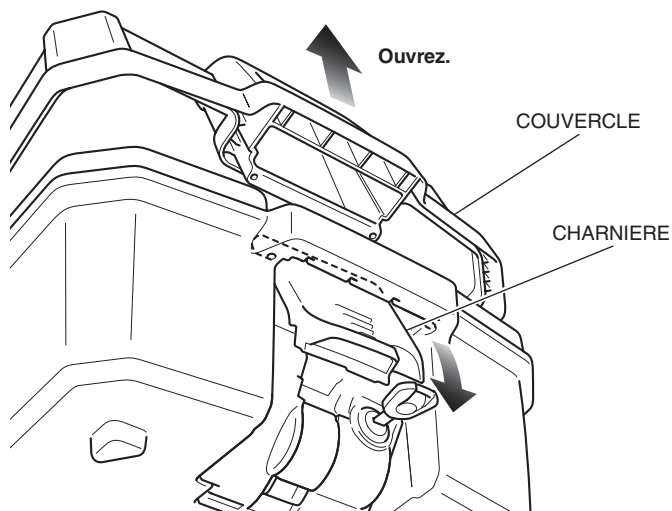

## Comment fermer le top case ?

1. Assurez-vous que la position de la clé est bien comme illustré.

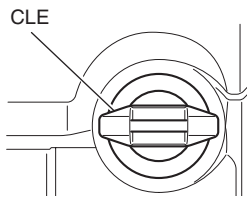

2. Fermez le couvercle.

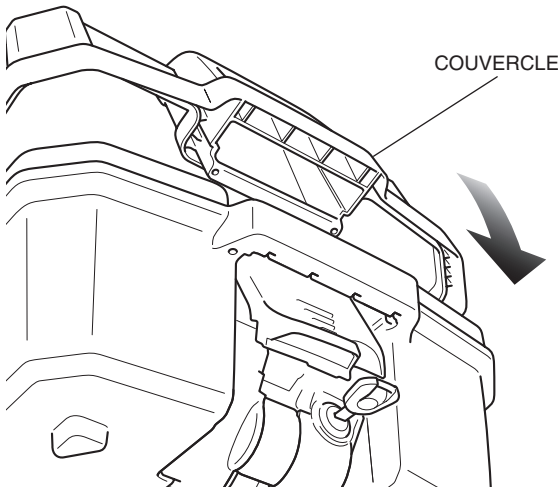

3. En soulevant la partie supérieure de la charnière, déplacez la charnière vers le bas.

- Attention à ne pas coincer l'élément rangé lors de la fermeture du top case.

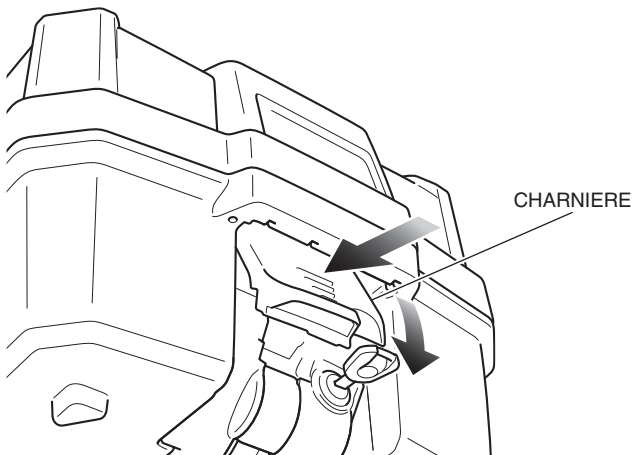

4. Verrouillez le top case en tournant la clé dans le sens anti-horaire comme indiqué.

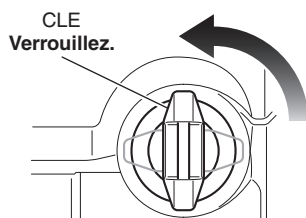

5. Retirez la clé.
  - Assurez-vous que le couvercle et la charnière sont bien fermés et verrouillés.

## Comment monter le top case ?

1. Installez le porte-bagages (vendu séparément).
2. Insérez la clé et tournez-la dans le sens des aiguilles d'une montre pour déverrouiller la serrure.

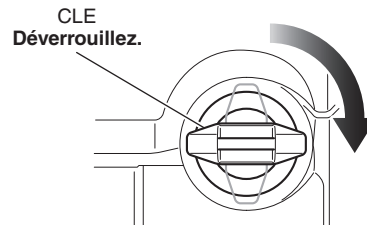

3. Soulevez le levier comme illustré et insérez la languette de retenue du top case dans l'orifice de la base du support.

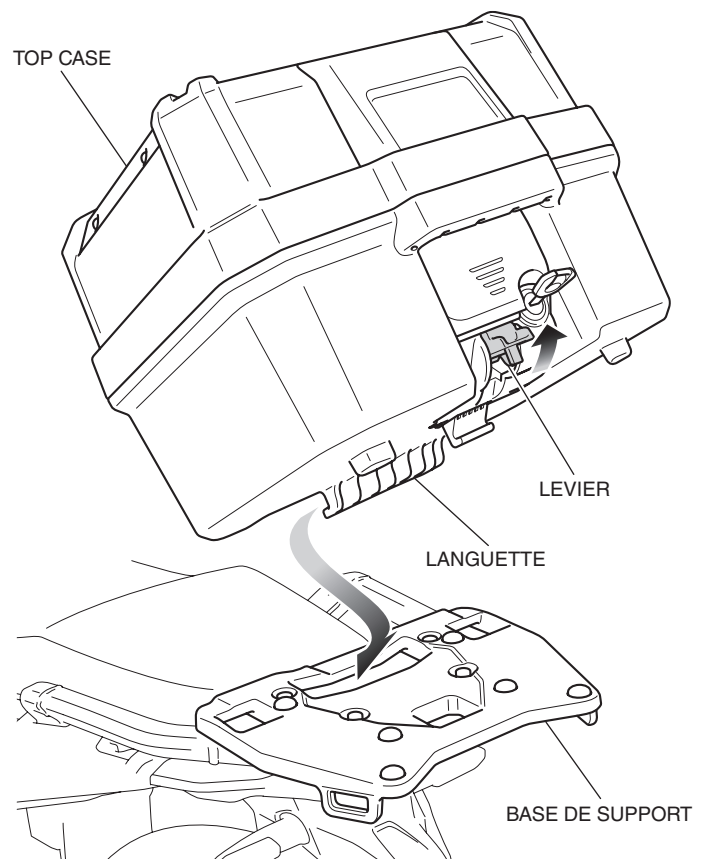

4. Placez le crochet de l'assemblage de la serrure sur la base de support comme illustré.

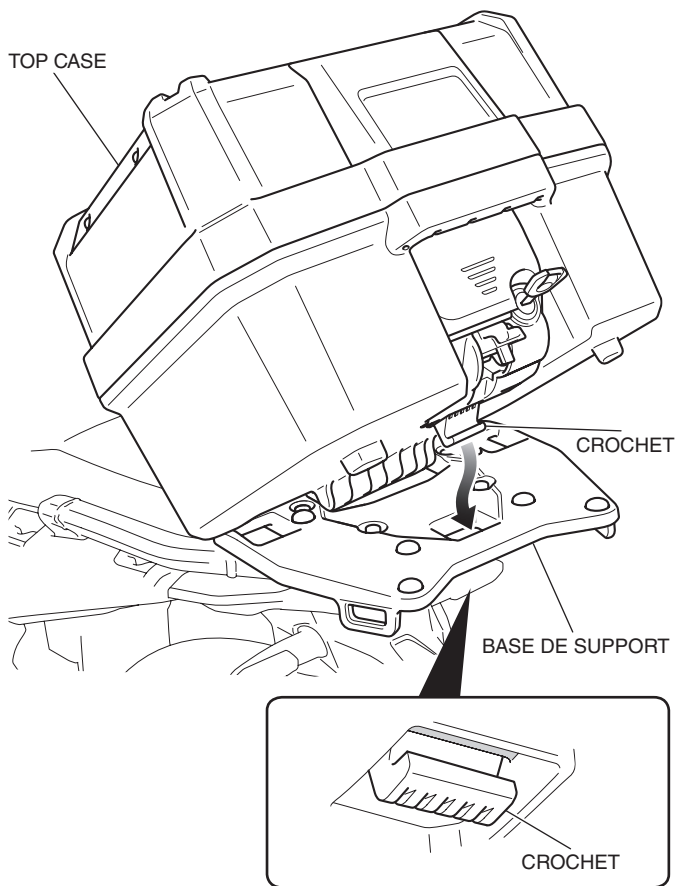

5. Fixez le crochet en poussant le levier vers le bas comme indiqué.

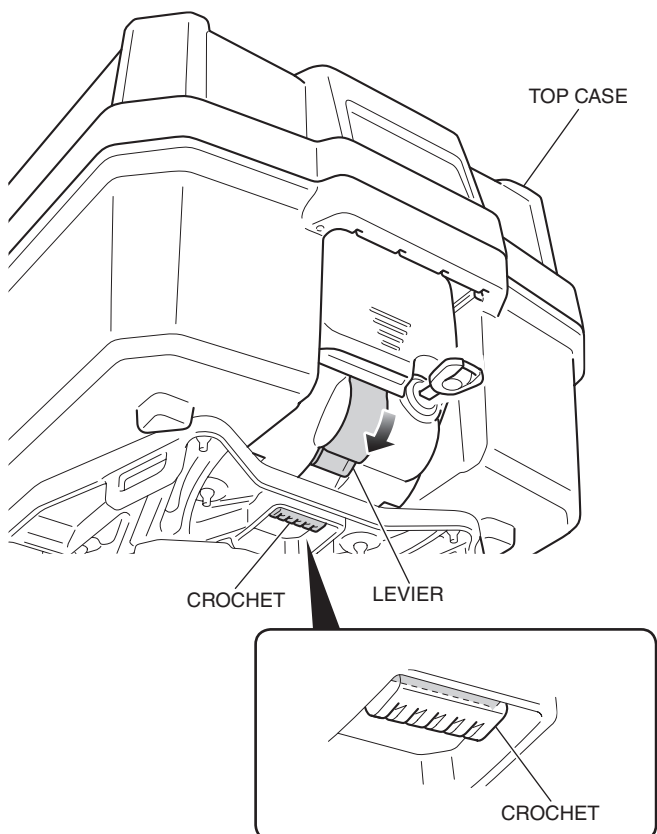

6. Verrouillez le top case en tournant la clé dans le sens anti-horaire comme indiqué.

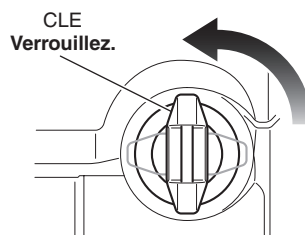

7. Retirez la clé. Assurez-vous que le levier ne peut pas être désengagé.

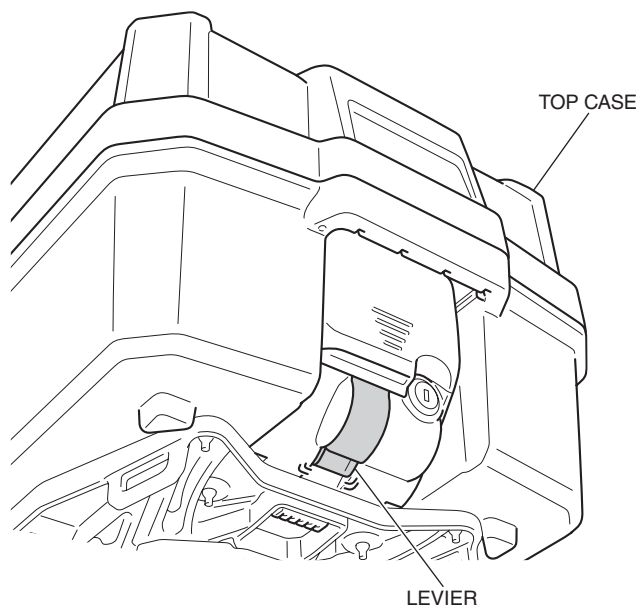

8. Vérifiez que le top case est bien installé en le faisant pivoter tout en veillant à ne pas faire tomber la moto.
- **S'il n'est pas correctement fixé, le top case peut se détacher pendant la conduite.**

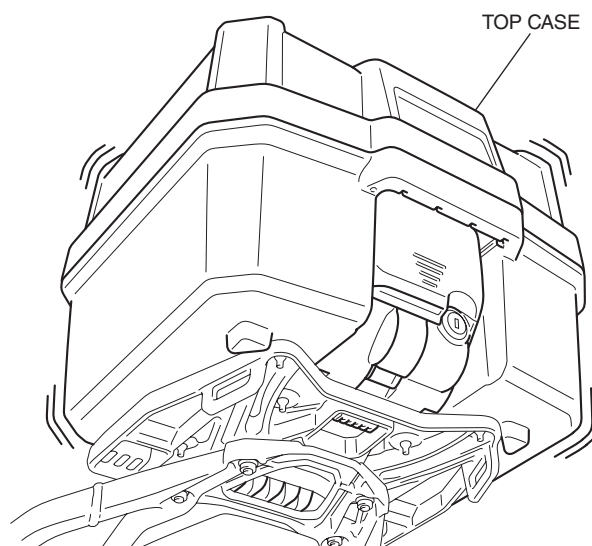

### **Comment déposer le top case ?**

1. Déposez le top case dans l'ordre inverse de son installation.

### **Comment ranger le sac intérieur du top case**

1. Ouvrez le top case et rangez-y le sac intérieur du top case.
2. Fermez le top case.
  - **Attention à ne pas coincer l'élément rangé lors de la fermeture du top case.**